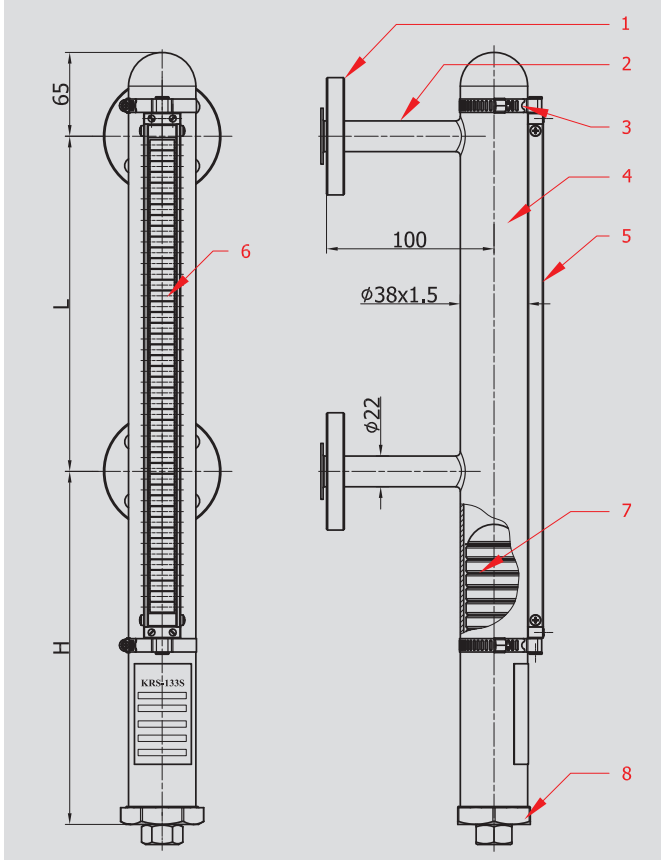

KRS-133S PN 10**KRS-133S** PN 10**ÇALIŞMA ŞARTLARI**

Basınç : 10 Bar

Sıcaklık Aralığı : -20 + 150 C

Flanş Merkez Mesafesi : L:150 – 5500 mm

Batma Mesafesi : H: Şamandıra Boyu-10mm

OPERATIONAL CONDITIONS

Pressure : 10 Bar

Temperature range : -20 + 150 C

Flange Center Spacing : L:150 – 5500 mm

Lower Spacing : H: Float Length-10mm

TEKNİK BİLGİLER

1. Flanş Bağlantısı : DN 20 PN10 St 37.2
2. Bağlantı Borusu : AISI 304
3. Boru Kelepçesi : AISI 304
4. Bypass Borusu : AISI 304
5. Gösterge Profili : Alüminyum
6. Manyetik Diskler : Isıya Dayanıklı Özel Plastik
7. Şamandıra : AISI 316 L
8. Alt Tahliye Rakoru : St 37-2

TECNICAL DATA

1. Flange Connection : DN 20 PN10 St 37.2
2. Connection Pipe / Bağlantı Borusu : AISI 304
3. Pipe Clamp : AISI 304
4. Bypass Pipe : AISI 304
5. Display Roller Unit : Aluminium
6. Magnetic Rollers : Temperature Durable Special Plastic
7. Float : AISI 316 L
8. Bottom Discharge Fitting : St 37-2

Farklı uygulamalar için lütfen bize danışınız.
Ürünler fabrika hatalarına karşı 2 yıl garantilidir.

KRS 133S MANYETİK SEVİYE GÖSTERGESİNİ KULLANARAK DEPONUZDAKİ SIVININ DEĞİŞİMİNİ GÖRSEL OLARAK İZLEYEBİLİRSİNİZ.

Please contact us for different applications.
Products are under our 2 years quarantee for factory faults.

YOU CAN MONITOR THE CHANGE OF THE LIQUID LEVEL IN YOUR TANK VISUALLY BY USING KRS-133S MAGNETIC LEVEL GAUGES.