

SEVİYE SENSÖRÜ

LEVEL SENSOR

KRS-113 PN 16 FLANŞLI DÖNÜŞTÜRÜCÜLÜ TİP

KRS-113 PN 16 FLANGED TRANSMITTER TYPE

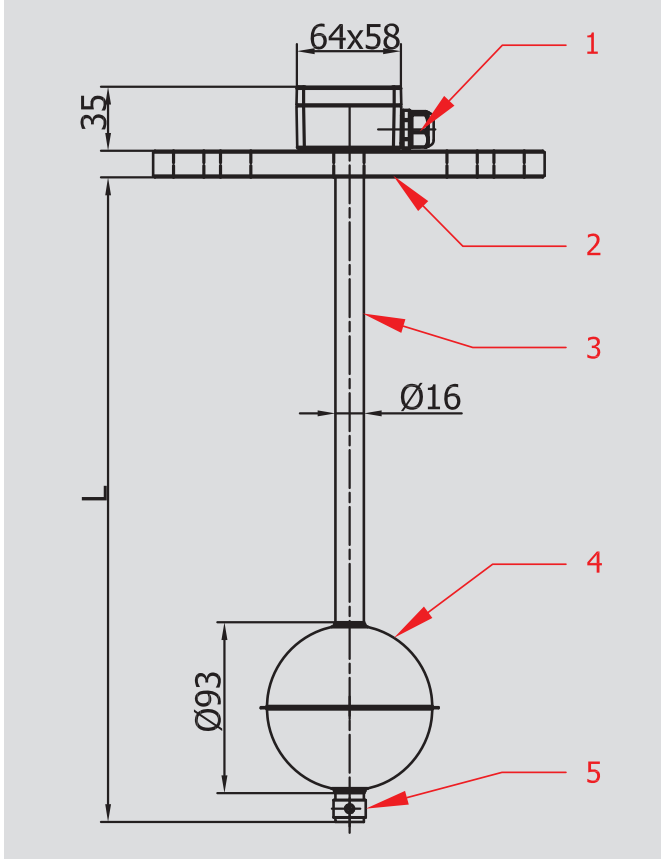

ÇALIŞMA ŞARTLARI

Basınç : 16 bar

Sıcaklık Aralığı : -10+ 150 C

Boru Boyu : L: 300-6000mm

OPERATIONAL CONDITIONS

Pressure : 16 bar

Temperature Range : -10+ 150 C

Lenght of tube : L: 300-6000mm

TEKNİK BİLGİLER

1. Flanş Bağlantısı : DN 100 PN16 St37.2
2. Boru : AISI 304
3. Şamandıra : AISI 304
4. Şamandıra Tutucusu : AISI 304
5. Bağlantı Kutusu : Alüminyum

TECNICAL DATA

1. Flange Connection : DN 100 PN16 St37.2
2. Tube : AISI 304
3. Float : AISI 304
4. Float Fixed : AISI 304
5. Terminal Box : Aluminium

Farklı uygulamalar için lütfen bize danışınız.
Ürünler fabrika hatalarına karşı 2 yıl garantilidir.

Please contact us for different applications.
Products are under our 2 years quarantee for factory faults.

KRS 113 DÖNÜŞTÜRÜCÜLÜ TİP SEVİYE SENSÖRÜ KULLANARAK FLANŞLI BAĞLANTIYA UYGUN KAPALI TANKINIZDAKİ SEVİYE DEĞİŞİMİNİ DİJİTAL KONTROL PANOSUNA GEREK DUYMADAN, DÖNÜŞTÜRÜCÜ SAYESİNDE 0-10V VEYA 4-20mA ANALOG SİNYALİ OTOMASYON SİSTEMİNE AKTARABİLİRSİNİZ.

YOU CAN TRANSMIT THE DATA OF THE LIQUID LEVEL CHANGE IN YOUR CLOSED TANK SUITABLE FOR FLANGED CONNECTION TO THE AUTOMATION SYSTEM VIA 0-10V OR 4-20MA ANALOG SIGNALS WITHOUT NEEDING ANY DIGITAL CONTROL PANEL BY USING KRS 113 MAGNETIC LEVEL SENSORS WITH ANALOG TRANSDUCER.