

SEVİYE SENSÖRÜ

KRS-114 PN 10 DİŞLİ DÖNÜŞTÜRÜCÜLÜ TİP

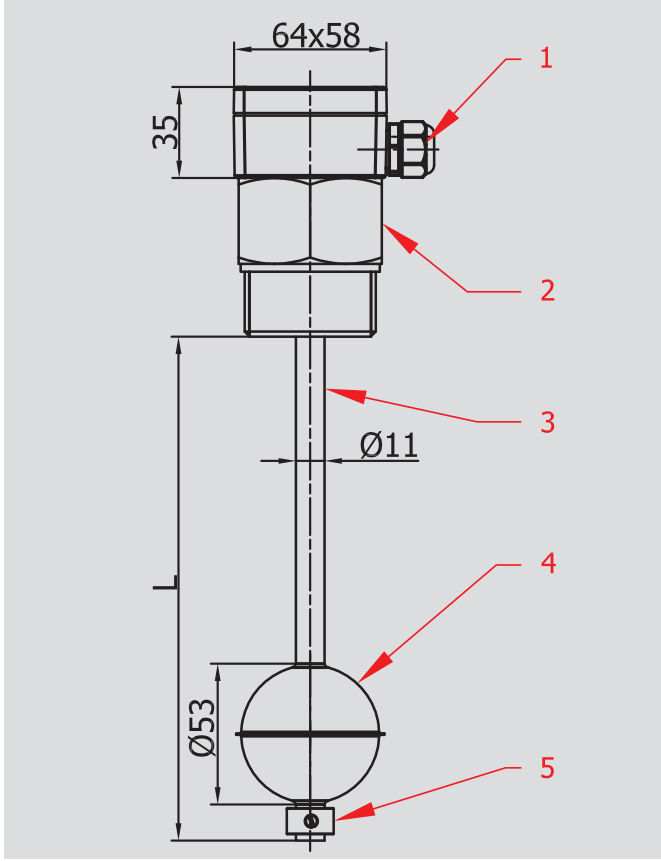

ÇALIŞMA ŞARTLARI

Basınç : 10 bar

Sıcaklık Aralığı : -10+150 C

Boru Boyu : L: 300-6000mm

TEKNİK BİLGİLER

1. Bağlantı Kutusu : Aluminium/Alüminyum
2. Dişli Bağlantısı : 2" BSP St37.2
3. Boru : AISI 304
4. Şamandıra : AISI 304
5. Şamandıra Tutucusu : AISI 304

Farklı uygulamalar için lütfen bize danışınız.
Ürünler fabrika hatalarına karşı 2 yıl garantilidir.

KRS 114 DÖNÜŞTÜRÜCÜLÜ TİP SEVİYE SENSÖRÜ KULLANARAK DİŞLİ BAĞLANTIYA UYGUN KAPALI TANKINIZDAKİ SEVİYE DEĞİŞİMİNİ DİJİTAL KONTROL PANOSUNA GEREK DUYMADAN, DÖNÜŞTÜRÜCÜ SAYESİNDE 0-10V VEYA 4-20mA ANALOG SİNYALİ OTOMASYON SİSTEMİNE AKTARABİLİRSİNİZ.

LEVEL SENSOR

KRS-114 PN 10 THREADED TRANSMITTER TYPE



OPERATIONAL CONDITIONS

Pressure : 10 bar

Temperature Range : -10+150 C

Lenght of tube : L: 300-6000mm

TECNICAL DATA

1. Terminal Box : Aluminium/Alüminyum
2. Threaded Connection : 2" BSP St37.2
3. Tube : AISI 304
4. Float : AISI 304
5. Float Fixed : AISI 304

Please contact us for different applications.
Products are under our 2 years quarantee for factory faults.

YOU CAN TRANSMIT THE DATA OF THE LIQUID LEVEL CHANGE IN YOUR CLOSED TANK SUITABLE FOR SCREWED CONNECTION TO THE AUTOMATION SYSTEM VIA 0-10V OR 4-20MA ANALOG SIGNALS WITHOUT NEEDING ANY DIGITAL CONTROL PANEL BY USING KRS 114 MAGNETIC LEVEL SENSORS WITH ANALOG TRANSDUCER.